

Dayton® 24" & 30" Quiet Design Oscillating Pedestal Fan

**WARNING**

Read all instructions before using this Fan.



IMPORTANT SAFETY INFORMATION

When using electrical appliances, basic precautions should always be followed to reduce the risk of fire, electrical shock and injury to persons, including the following:

WARNING

TO REDUCE THE RISK OF FIRE, ELECTRICAL SHOCK OR PERSONAL INJURY, ALWAYS FOLLOW THESE IMPORTANT SAFETY INSTRUCTIONS AND WARNINGS:



DO NOT use this fan to ventilate areas where flammable liquids or vapors are used, stored or are present, including paints, gasoline, varnishes, floor refinishing products or solvents. ALWAYS read and follow all warnings and instructions on the containers for these products!

ALWAYS be sure the plug fits tightly into the outlet. When plugs fit loosely into outlets, they may slip partially out of the outlet and create a poor connection. This may cause outlets to overheat and create a potential fire hazard. Outlets in this condition should be replaced by a qualified electrician.



ALWAYS unplug the power cord when servicing, cleaning or moving the Fan. **DO NOT** use the ON/OFF switch as the sole means of disconnecting power. **NEVER** leave children unattended when the Fan is on or plugged in. **ALWAYS** turn off and unplug the Fan when not in use.



BE CERTAIN that the power source for the Fan is 120V AC. **DO NOT** plug the Fan into 240V or other power source. The power cord is equipped with a three-prong grounded plug that must be inserted into a matching receptacle. Under no circumstances should the grounding prong be cut off the plug. Where a two-prong wall receptacle is encountered, it must be replaced with a properly grounded three-prong receptacle installed in accordance with the National Electrical Code (NEC) and all applicable local codes and ordinances. This work must be done only by a qualified electrician, using copper wire only.



REDUCE THE RISK OF FIRE OR ELECTRIC SHOCK - DO NOT USE THIS FAN WITH ANY SOLID STATE SPEED CONTROL DEVICES. DO NOT USE A THREE-PRONG TO TWO-PRONG ADAPTER. IMPROPER CONNECTION MAY CREATE THE RISK OF ELECTRICAL SHOCK. USE OF SUCH ADAPTERS IS NOT PERMITTED IN CANADA.



WARNING: DO NOT DEPEND UPON THE ON-OFF SWITCH AS THE SOLE MEANS OF DISCONNECTING POWER WHEN INSTALLING OR SERVICING THE FAN. ALWAYS UNPLUG THE POWER CORD.



CAUTION: BECAUSE OF THE SIZE AND WEIGHT OF THIS FAN, MAKE SURE ALL PARTS ARE COMPLETELY ASSEMBLED ACCORDING TO INSTRUCTIONS. FAILURE TO DO SO COULD RESULT IN FAN COMING APART DURING OPERATION AND/OR PERSONAL INJURY.



CALIFORNIA RESIDENTS ONLY:

WARNING: This product can expose you to a chemical [or chemicals] known to the State of California to cause cancer.

WARNING: This product can expose you to a chemical [or chemicals] known to the State of California to cause reproductive toxicity.

**CAUTION**

- **AVOID** the use of extension cords, power strips, power taps, outlet style air fresheners or other cord connected device, as these devices may overheat and cause a fire hazard.
- **DO NOT** route power cord under rugs, carpets, runners or furniture. This may damage the cord or cause it to overheat creating a fire hazard.
- **ALWAYS** place the Fan on a stable, flat, level surface while in operation to prevent the Fan from overturning.
- **NEVER** insert or allow fingers or objects to enter grill openings while Fan is in operation or injury and/or damage to the Fan may occur.
- **DO NOT** block, cover or obstruct air flow to or from the fan while in operation.
- **DO NOT** use this Fan outdoors or near water or wet locations such as a bath tub, pool or hot tub. Use of this Fan in a wet location may create a shock hazard.
- **DO NOT** route power cord in or through areas such as doorways or where the cord may be damaged or create a tripping hazard.
- **NEVER** use a single extension cord to operate more than one Fan or other electrical device.
- **DO NOT** use this Fan in a window. Rain may create an electrical hazard.
- **DO NOT** use this Fan if it has been damaged or is not functioning properly.
- **THIS FAN DOES NOT MEET THE REQUIREMENTS OF NEC ARTICLE 547-7 (2008).** This Fan is not suitable for use in agricultural facilities including areas where livestock, poultry or other animals are confined. Please refer to National Electric Code (NEC) Article 547-7 (2008), or applicable state or local codes or standards relating to electrical requirements for agricultural buildings.
- **THIS FAN DOES NOT MEET THE REQUIREMENTS OF NEC ARTICLE 500 (2008).** This Fan is not suitable for use in hazardous locations. Please refer to National Electric Code (NEC) Article 500 or applicable state or local codes or standards relating to electrical requirements for hazardous locations.

SAVE THESE INSTRUCTIONS

Dayton® 24" & 30" Design Silencieux Oscillant Mont Mural Ventilateur

FRANCOIS

GARANTIE LIMITÉE

GARANTIE LIMITÉE DAYTON DE UN AN. LES MODÈLES DAYTON® 2RDZ6A et 2RDZ7A, TRAITÉS DANS LE PRÉSENT MANUEL, SONT GARANTIS À L'UTILISATEUR D'ORIGINE PAR DAYTON ELECTRIC MFG CO. (DAYTON) CONTRE TOUT DÉFAUT DE FABRICATION OU DE MATÉRIAU DANS DES CONDITIONS NORMALES D'UTILISATION, PENDANT UN AN À COMPTER DE LA DATE D'ACHAT. LE REMÈDE EXCLUSIF POUR TOUTE PIÈCE DONT LES MATÉRIEAUX OU LA FABRICATION SONT JUGÉS DÉFECTUEUX, ET RETOURNÉE FRAIS D'EXPÉDITION PRÉPAYÉS À UN CENTRE DE 'SERVICE AGRÉÉ DÉSIGNÉ PAR DAYTON, SERA LA RÉPARATION OU LE REMPLACEMENT DE LADITE PIÈCE À LA DISCRÉTION DE DAYTON. POUR CONNAÎTRE LES PROCÉDURES DE RÉCLAMATION AU TITRE DE LA GARANTIE, CONSULTEZ « DÉCISION RAPIDE » CI-DESSOUS. LA PRÉSENTE GARANTIE LIMITÉE CONFÈRE À L'ACHETEUR DES DROITS LÉGAUX SPÉCIFIQUES, LESQUELS VARIENT D'UNE RÉGION À L'AUTRE.

LIMITES DE RESPONSABILITÉ. DANS LA MESURE PERMISE PAR LA LOI EN VIGUEUR, LA RESPONSABILITÉ DE DAYTON EN MATIÈRE DE DOMMAGES ACCESSOIRES ET CONSÉCUTIFS EST EXPRESSÉMENT DÉCLINÉE. DANS TOUS LES CAS, LA RESPONSABILITÉ DE DAYTON EST LIMITÉE AU PRIX D'ACHAT ET NE DOIT PAS LE DÉPASSER,

DÉNI DE GARANTIE : TOUS LES EFFORTS ONT ÉTÉ FAITS POUR FOURNIR DES RENSEIGNEMENTS ET DES ILLUSTRATIONS DES PRODUITS DANS CETTE DOCUMENTATION. TOUTEFOIS, CES RENSEIGNEMENTS ET ILLUSTRATIONS NE SONT FOURNIS QU'AUX FINS D'IDENTIFICATION ET N'OFFRENT AUCUNE GARANTIE EXPRESSE OU IMPLICITE QUANT À LA QUALITÉ MARCHANDE OU L'ADÉQUATION DES PRODUITS À UN USAGE PARTICULIER OU À LEUR CONFORMITÉ AUX ILLUSTRATIONS OU AUX DESCRIPTIONS. SAUF DISPOSITIONS PRÉVUES CI-DESSOUS, AUCUNE GARANTIE OU AFFIRMATION DE FAIT, EXPRIMÉE OU SOUS-ENTENDUE, AUTRE QUE LES DÉCLARATIONS CONTENUES DANS LA « GARANTIE LIMITÉE » CI-DESSUS N'EST FAITE NI AUTORISÉE PAR DAYTON.

Conseils et recommandations techniques, déni de responsabilité Nonobstant toute pratique, transaction ou usage commercial, les ventes n'incluront ni la fourniture, ni les conseils ou l'assistance technique ni la conception du système. Dayton n'assume aucune obligation ou responsabilité résultant de recommandations, opinions ou conseils non autorisés quant aux choix, à l'installation ou à l'utilisation des produits.

Adéquation des produits : De nombreuses régions disposent de codes et de réglementations régissant, les ventes, la construction, l'installation et/ou l'utilisation des produits pour certains usages, pouvant être différents de ceux des régions avoisinantes. En dépit d'efforts visant à assurer la conformité des produits Dayton à ces codes, Dayton ne peut garantir leur conformité et décline toute responsabilité en ce qui concerne la manière dont le produit est installé ou utilisé. Avant d'acheter et d'utiliser un produit, passez en revue ses applications ainsi que tous les codes et réglementations nationaux et locaux en vigueur et assurez-vous que le produit, l'installation et l'utilisation s'y conforment.

Certains aspects des dénis de responsabilité ne s'appliquent pas aux produits de consommation, par exemple (a) certaines régions n'autorisant pas l'exclusion ou la limitation des dommages accidentels ou consécutifs, la limitation ou l'exclusion susmentionnée peut donc ne pas s'appliquer à votre cas; (b) par ailleurs, certaines régions n'autorisant pas de limite de la durée d'une garantie implicite, les limites susmentionnées peuvent donc ne pas s'appliquer à votre cas; et (c) selon la loi, durant la période de cette garantie limitée, toute garantie implicite de qualité marchande ou d'adéquation à un usage particulier applicable à des produits de consommation achetés par des consommateurs ne peut faire l'objet ni d'exclusion ni de rejet.

Décision rapide. Un effort de bonne foi sera fait pour rectifier ou régler promptement le cas de tout produit s'avérant défectueux durant la période de la garantie limitée. Pour tout produit présumé défectueux durant la période de la garantie limitée, il convient d'écrire ou d'appeler le concessionnaire qui a vendu le produit. Celui-ci donnera des instructions supplémentaires. Si le problème n'est pas résolu à votre satisfaction, écrivez à Dayton à l'adresse indiquée ci-dessous, en fournissant le nom du concessionnaire, son adresse, la date et le numéro de facture du concessionnaire, et en décrivant la nature du défaut. Le titre et le risque de perte passent à l'acheteur lors de la remise au transporteur. Si le produit a été endommagé pendant le transport avant de vous être livré, déposez une réclamation auprès du transporteur.

Fabriqué pour Dayton Electric Mfg. Co., 5959 W. Howard St., Niles, Illinois 60714-4014 É.-U.

Fabriqué pour Dayton Electric Mfg. Co.,
Niles, Illinois 60714-4014 É.-U.

Pour obtenir des pièces de rechange, appelez le 1-800-323-0620

Veillez fournir les renseignements suivants :

- Numéro de modèle

- Numéro de série (le cas échéant)

-Description et numéro de la pièce tels qu'indiqués dans la liste des pièces

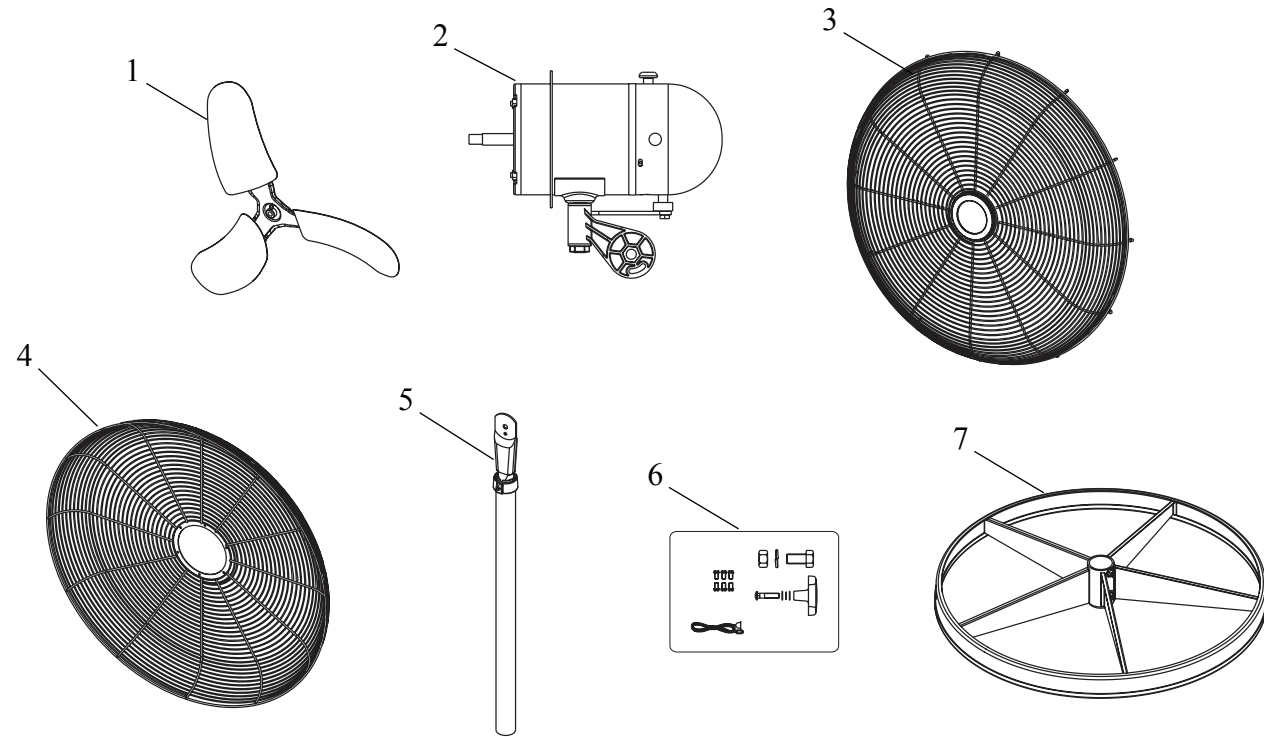

Les Parties de réparation Enumèrent pour 24" & 30" Design Silencieux Oscillant Piédestal Ventilateur

N° de Réf.	Description	N°s de référence pour les modèles		Qte
		2RDZ6A (24")	2RDZ7A (30")	
1	Pale	5081015BKB	5082036BK	1
2	Moteur	02030260	02030260	1
3	Grille avant avec enjoliveu	5097030	5097145	1
4	Grille arrière	5097022BK	5097012BK	1
5	Assemblage de la colonne avec vis de calage	5062235B	5062235B	1
6	Sac de boulonnerie	05098022	05098022	1
7	Base	05060055BK	05060055BK	1

COLUMN AND MOTOR ASSEMBLY

Locate Motor Hardware Bag to Assemble Column and Motor Assembly.

1. Place flat section on Upper Tube of Column Assembly next to Neck on Motor Assembly. Align the 1/2" diameter hole in the flat section on the Upper Tube of Column Assembly with the 1/2" diameter hole in the Motor Assembly. **(Figure 1)**
2. Insert the 1/2" X 1" Hex Bolt (3/4" head) through the Motor Neck, and the Upper Tube Assembly. Place 1/2" diameter Split Lockwasher then the 1/2" diameter Hex Nut (3/4" head) and tighten fully with a adjustable wrench. **(Figure 1)**
3. From the same side of the Motor Neck, insert one 1/4-20 X 1 5/8" Carriage Bolt through the Arc-Shaped Slot in the Motor Neck and Hole in the Upper Pipe of Column Assembly. **(Figure 1)**
4. Attach pull string to motor speed switch, if desired.

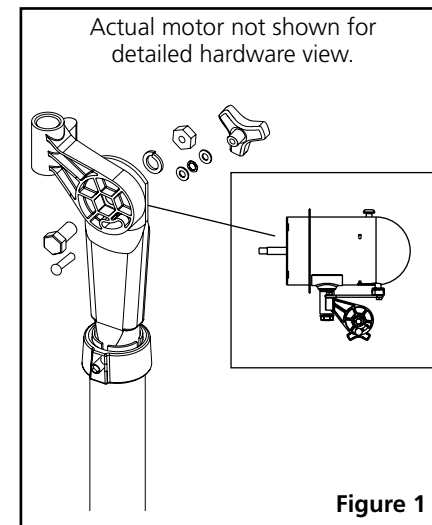

COLUMN/MOTOR TO BASE/ ASSEMBLY

1. Rest Column and Motor Assembly on floor next to the Base Assembly. Tilt Base Assembly up on end. Pick up lower pipe of Column Assembly and insert into the Mounting Flange. **(Figure 2)**
2. Loosen (2) 3/8-16 X 3/8" Allen Head Bolt in the Mounting Flange. This will allow the Column to settle in the bottom of the Base after setting the Fan upright.
3. Tilt entire assembly to the upright position. **MAKE SURE BOLTS IN COLUMN AND MOTOR ASSEMBLY STEPS ARE TIGHT BEFORE STANDING FAN UPRIGHT.**
4. Tighten the (2) 3/8-16 X 3/8" Allen Head Bolt in the Mounting Flange.

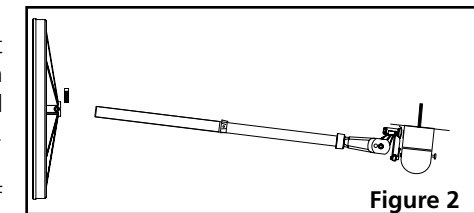

GRILL AND BLADE ASSEMBLY

Locate remaining parts from Motor Hardware Bag to Assemble Grills and Blade to the Motor.

1. Install the Rear Grill onto the Motor, lining up the six holes in the grill with the six threaded holes in the motor mounting flange. Install (6) 10-32 X 5/16" Hex Screws through the rear grill into the grill mounting flange. Securely tighten all (6) screws. **(Figure 3)**
2. Push the Fan Blade onto the Motor Shaft, centering the Hub facing away from the motor, until it stops against the shaft (Inset A). Align Square Head Bolt with flat of the motor shaft. **TIGHTEN VERY SECURELY WITH AN ADJUSTABLE WRENCH.** Failure to securely tighten the Bolt could result in damage to the Fan and/or personal injury.
3. Hold the Front Grill so that the name, in the center, is right side up and straight across. Starting at the top: Fasten Front Grill to Rear Grill by sliding the hooked wires on the Front Grill over the outermost ring on the Rear Grill. **(Figure 4 / Detail A)**. The bottom most hooks will require the use of a flathead screwdriver to complete assembly. Stand behind the Fan. Slip the flat of the screwdriver between the Front and Rear Grills, next to one of the unfastened hooks. **(Figure 4 / Detail B)** Pull screwdriver handle upwards towards the Rear Grill. Slip the Front Grill hook over the Rear Grill outer ring with a push. Repeat procedure with remaining hooks.

GRILL AND BLADE ASSEMBLY CONTINUED

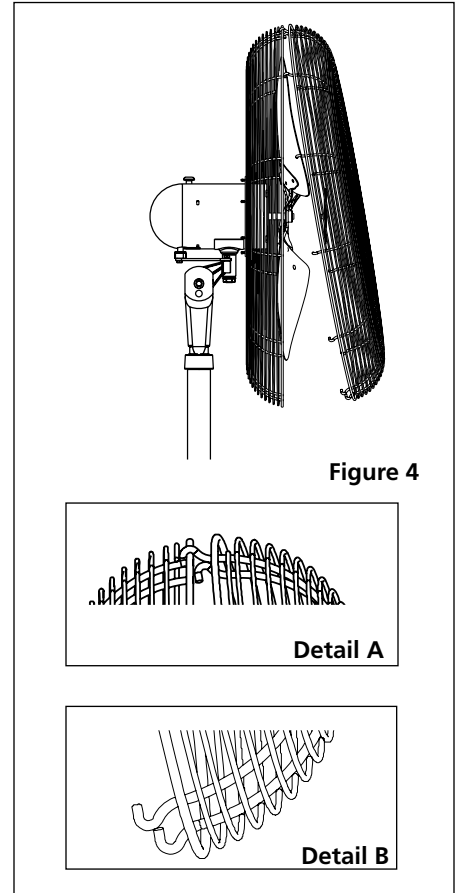
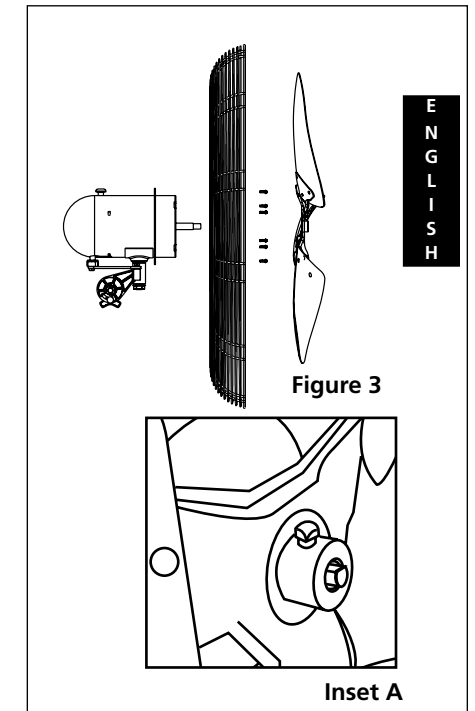

ENGLISH

OPERATING INSTRUCTIONS

- TO OPERATE:** Plug cord into a grounded 120V, 60 Hz outlet. Select desired operating speed with pull cord on the rear of the motor:

First pull: High
 Second pull: Medium
 Third pull: Low
 Fourth pull: OFF

NOTE: THIS FAN IS VERY HEAVY.

Failure to securely hold onto head assembly while adjusting head angle could result in personal injury.

- TO ADJUST HEAD ANGLE:** While holding head firmly, loosen knob under motor (turn counter-clockwise). Tilt head to desired position **FIRMLY** retighten knob under motor.

FOR OSCILLATING MODELS:

- OSCILLATION:** Push down oscillation knob on motor housing to make fan head move from side to side.

NOTE FOR OSCILLATING MODELS: FAN IS SHIPPED WITH 90° OSCILLATION ANGLE. FOR 45° OSCILLATION ANGLE, CONNECT THE OSCILLATION LINK TO THE INNERMOST HOLE IN THE CAM GEAR. (Inset A)

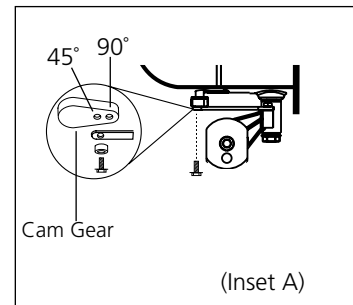
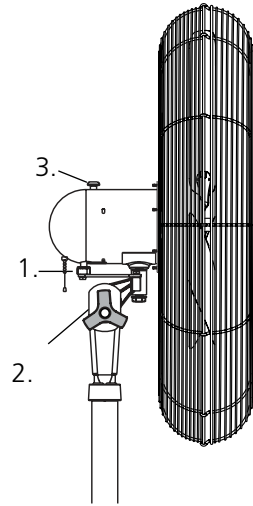
**MAINTENANCE**

WARNING: ALWAYS UNPLUG THE CORD BEFORE MOVING OR SERVICING.

WARNING: DO NOT IMMERSE FAN IN WATER!

CLEANING: Use a soft cloth and mild soap solution such as liquid dish washing detergent. Dry all parts completely before reconnecting to power supply.

SERVICING: All other servicing, with the exception of general user maintenance, should be performed by an authorized service representative.

LUBRICATION: Precision motor bearings are sealed at the factory for life and do not require further lubrication.

STORAGE: Store the Fan, with these instructions, in a clean and dry place.

DISPOSITION: Corrugated packaging materials are recyclable. For environmentally responsible disposal of this product, contact your local waste service provider.

PREVENTATIVE MAINTENANCE: Occasionally check oscillation link bolts (2) and tighten as necessary.

INSTRUCTIONS D'UTILISATION

- UTILISATION DU VENTILATEUR** Branchez le cordon sur une prise de 120 V, 60 Hz mise à la terre. Sélectionnez la vitesse de fonctionnement désirée à l'aide de la tirette située à l'arrière du moteur.

Tirez une fois pour: vitesse élevée

Une deuxième fois pour: vitesse moyenne

Une troisième fois pour : basse vitesse

Une quatrième fois pour : ARRÊT

REMARQUE : CE VENTILATEUR EST TRÈS LOURD.

Durant le réglage de l'angle de la tête, celle-ci doit être maintenue solidement pour prévenir des blessures.

- RÉGLAGE DE L'ANGLE DE LA TÊTE :** Tout en maintenant fermement la tête, desserrez le bouton se trouvant sous le moteur (tournez-le dans le sens antihoraire) Inclinez la tête jusqu'à la position désirée. Resserrez **FERMEMENT** le bouton se trouvant sous le moteur.

POUR LES MODÈLES À OSCILLATION :

- OSCILLATION :** Poussez la molette d'oscillation sur le carter du moteur vers le bas pour faire bouger latéralement la tête du ventilateur.

REMARQUE SUR LES MODÈLES À OSCILLATION : LE VENTILATEUR EST EXPÉDIÉ AVEC UN ANGLE D'OSCILLATION DE 90° POUR LES ANGLES D'OSCILLATION DE 45°, BRANCHEZ LA BIELLETTE D'OSCILLATION DANS LE TROU SITUÉ LE PLUS À L'INTÉRIEUR DU PIGNON-CAME. (Encart A)

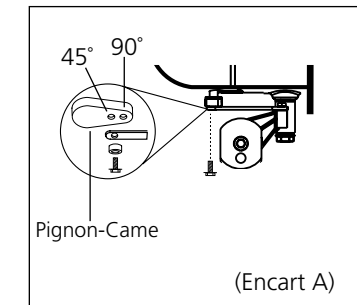
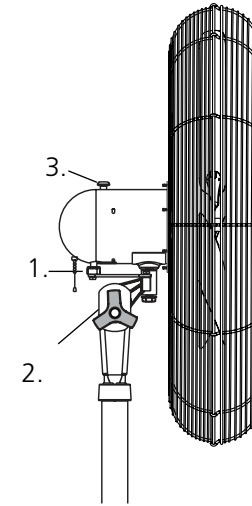
**ENTRETIEN**

AVERTISSEMENT : DÉBRANCHEZ TOUJOURS LE CORDON AVANT DE DÉPLACER OU DE RÉPARER LE VENTILATEUR.

AVERTISSEMENT : NE PLONGEZ PAS LE VENTILATEUR DANS L'EAU.

NETTOYAGE : Utilisez un chiffon doux et une solution d'eau et de savon doux, par exemple du détergent à vaisselle. Séchez complètement toutes les pièces avant de rebrancher l'alimentation.

ATTENTION : N'utilisez ni essence, ni benzine, ni diluant, ni nettoyants corrosifs car ils risquent d'endommager le ventilateur. N'utilisez **JAMAIS D'ALCOOL NI DE SOLVANTS.**

ENTRETIEN/RÉPARATIONS : Toute autre intervention, à l'exception de l'entretien général par l'utilisateur, doit être effectuée par un représentant de service agréé.

LUBRIFICATION : Les roulements de précision du moteur scellés à l'usine ne nécessitent aucune autre lubrification.

ENTREPOSAGE : Entrez le ventilateur, avec ces instructions, dans un endroit propre et sec.

DISPOSITION: Les matériaux d'emballage en carton sont recyclables. Pour une disposition de ce produit qui soit respectueuse de l'environnement, veuillez contacter votre service local.

ENTRETIEN PRÉVENTIF : De temps à autre, vérifiez les boulons des bielles d'oscillation (2)

ENSEMBLE COLONNE ET MOTEUR

Trouvez le sac de boulonnerie du moteur pour assembler la colonne et le moteur.

1. Placez la section plate sur le tube supérieur de la colonne près du col du moteur. Alignez le trou de 1/2 po de diamètre de la section plate du tube supérieur de la colonne sur le trou de 1/2 po du moteur. **(Figure 1)**
2. Insérez le boulon hexagonal de 1/2 x 1 po (tête de 3/4 po) dans le col du moteur et dans le tube supérieur. Placez une rondelle de blocage fendue de 1/2 po de diamètre, puis l'écrou de 1/2 po de diamètre (tête de 3/4 po) et serrez à fond au moyen d'une clé à molette. **(Figure 1)**

(Figure 1)

3. Depuis le même côté du col du moteur, insérez un boulon de carrosserie 1/4-20 X 1 5/8 po dans la fente en arc du col du moteur et dans le trou du tube supérieur de la colonne. **(Figure 1)**
Pour fixer : Placez une rondelle plate de 1/4 po, une rondelle de blocage de 1/4 po à dentelure interne, une deuxième rondelle plate de 1/4 po puis serrez la molette sur le reste du filetage.
4. Fixez une tirette sur l'interrupteur de vitesse du moteur, si vous le souhaitez.

Le véritable moteur pas montré pour la vue de matériel détaillée.

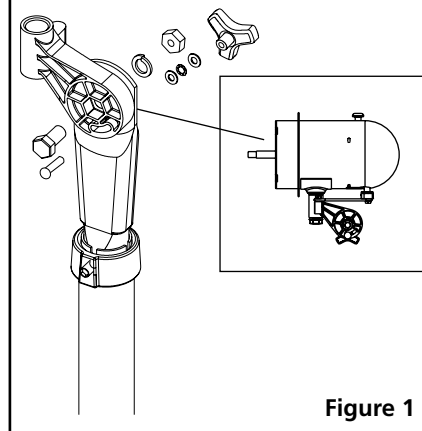

Figure 1

ASSEMBLAGE/COLONNE/ MOTEUR SUR BA

1. Faites reposer la colonne et le moteur sur le sol près de la base. Inclinez la base vers le haut et mettez-la debout. Ramassez le tube inférieur de la colonne et insérez-le dans le flasque de montage. **(Figure 2)**
2. Desserrez les (2) boulons à six pans de 3/8-16 X 3/8 po du flasque de montage. Cela permet à la colonne de se fixer dans le fond de la base une fois le ventilateur placé à la verticale.

3. Inclinez l'ensemble pour le placer à la verticale. VEILLEZ À CE QUE LES BOULONS MENTIONNÉS À L'ÉTAPE D'ASSEMBLAGE DE LA COLONNE ET DU MOTEUR SOIENT BIEN SERRÉS AVANT DE METTRE LE VENTILATEUR À LA VERTICALE.

4. Resserrez les (2) boulons à six pans de 3/8-16 X 3/8 po du flasque de montage.

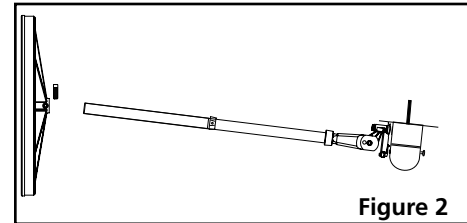

Figure 2

ASSEMBLAGE DE LA GRILLE ET DES PALES

Localisez le reste des pièces dans le sac de boulonnerie du moteur pour monter les grilles et les pales sur le moteur.

1. Installez la grille arrière sur le moteur, en alignant les six trous de la grille avec les six trous filetés du flasque de montage du moteur. Passez (6) vis hexagonales de 10-32 X 5/16 po dans la grille arrière pour les insérer dans le flasque de montage de la grille. Serrez solidement les (6) vis. **(Figure 3)**

2. Poussez la pale du ventilateur sur l'arbre du moteur en centrant le moyeu dans la direction opposée au moteur, jusqu'à ce qu'elle bute contre l'arbre (encart A). Alignez le boulon à tête carrée sur le méplat de l'arbre du moteur. SERREZ TRÈS SOLIDEMENT À L'AIDE D'UNE CLÉ À MOLETTE. Le serrage insuffisant du boulon peut provoquer des dommages matériels ou des blessures.

3. Maintenez la grille avant de manière que le nom, au centre, soit à l'endroit et visible horizontalement. À partir du haut : fixez la grille avant sur la grille arrière en glissant les fils munis de crochets de la grille avant par-dessus l'anneau extérieur de la grille arrière. **(Figure 4 / Détail A)**. Pour terminer l'assemblage des crochets situés les plus au fond, un tournevis à lame plate est nécessaire. Tenez-vous derrière le ventilateur. Glissez la lame plate du tournevis entre les grilles avant et arrière, près de l'un des crochets non fixés. **(Figure 4 / Détail B)** Tirez la poignée du tournevis vers le haut, en direction de la grille arrière. Glissez en le poussant le crochet de la grille avant par-dessus l'anneau extérieur de la grille arrière. Répétez cette procédure pour les autres crochets.

ATTENTION : NE COURBEZ PAS LES FILS DES GRILLES AVANT OU ARRIÈRE.

ASSEMBLAGE DE LA GRILLE ET DES PALES

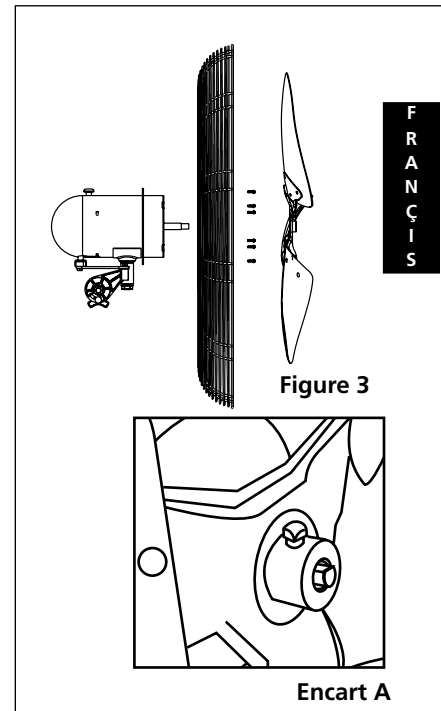

Figure 3

Encart A

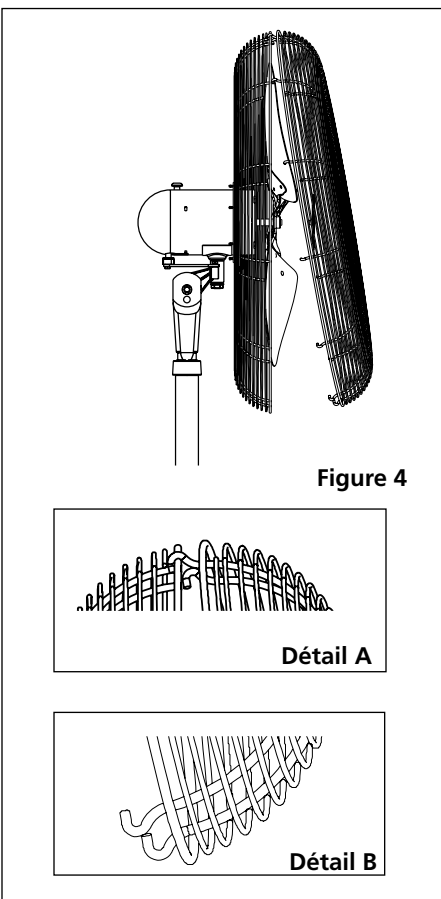

Figure 4

Détail A

Détail B

For Repair Parts, call 1-800-323-0620

Please provide following information:

-Model number

-Serial number (if any)

-Part description and number as shown in parts list

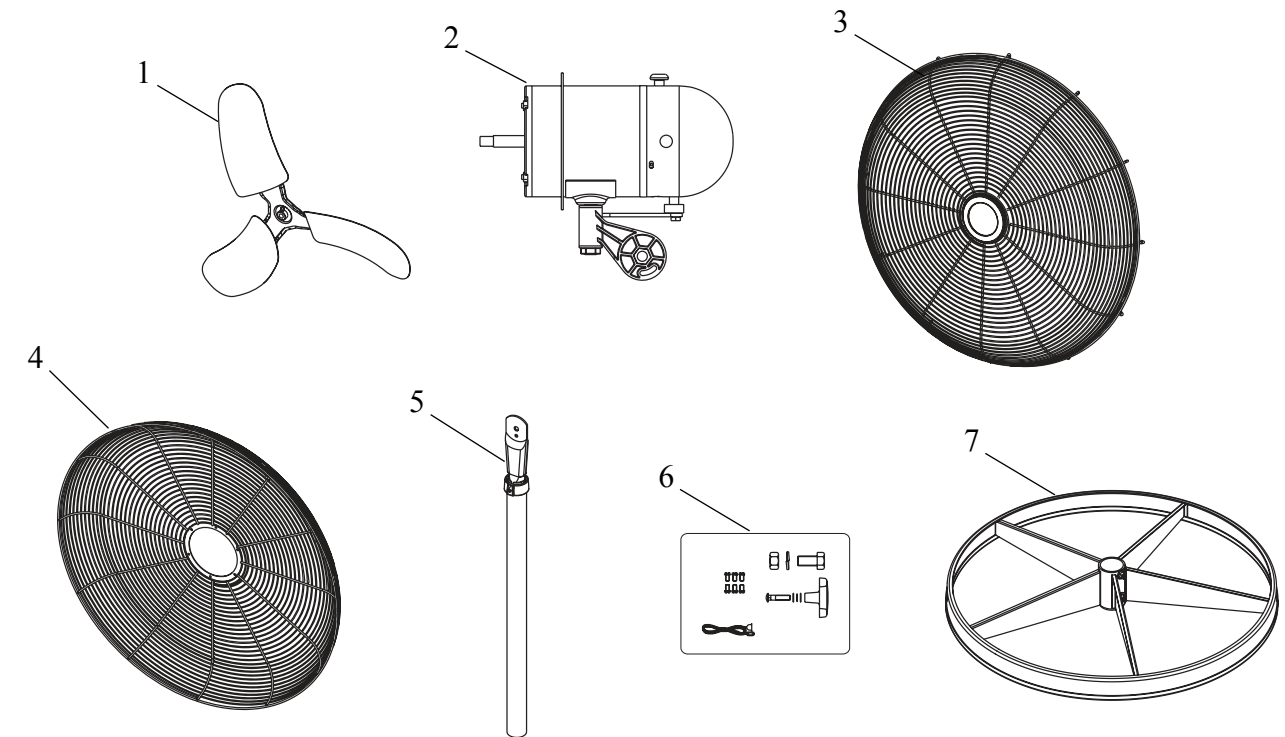

Repair Parts List for 24" & 30" Quiet Design Oscillating Pedestal Fan

Ref. No.	Description	Part Numbers for Models		Qty
		2RDZ6A (24")	2RDZ7A (30")	
1	Blade	5081015BKB	5082036BK	1
2	Motor	02030260	02030260	1
3	Front Grill w/ ornament	5097030	5097145	1
4	Rear Grill	5097022BK	5097012BK	1
5	Column Assembly w/set screw	5062235B	5062235B	1
6	Hardware Bag	05098022	05098022	1
7	Base	05060055BK	05060055BK	1

VEUILLEZ LIRE ET CONSERVER CES INSTRUCTIONS. Lisez attentivement ces instructions avant d'essayer d'assembler, d'installer, de faire fonctionner ou d'entretenir le produit décrit. Protégez-vous ainsi que votre entourage en respectant les consignes de sécurité. Toute négligence à cet égard peut entraîner des dommages corporels ou matériels. Conservez ces instructions pour référence ultérieure.

Dayton® 24" & 30" Design Silencieux Oscillant

Piédestal Ventilateur

Description

Ce ventilateur est destiné à assurer le rafraîchissement des locaux pour les travailleurs dans les usines, les entrepôts, les installations de fabrication et les garages où l'humidité et les conditions peuvent être éprouvantes. Toutes les têtes du circulateur sont munies d'hélices à haut rendement résistantes à la corrosion et dotées de pales en acier. L'inclinaison et le verrouillage des têtes du circulateur sont réglés verticalement pour créer un débit directionnel. Les protections métalliques en acier poudré noir sont conformes à la norme 1910.212 de l'OSHA (orifice d'un diamètre maximal de 1/2 po). Toutes les têtes oscillantes du circulateur décrivent un arc de balayage compris entre 45° et 90°.

Déballage

1. Vérifiez que le produit n'a subi aucun dommage durant le transport.
2. Les réclamations relatives à tout dommage subi durant le transport doivent être adressées au transporteur.
3. Vérifiez qu'aucun boulon, vis, vis de calage, etc. ne s'est desserré pendant le transport. Resserrez-les au besoin.

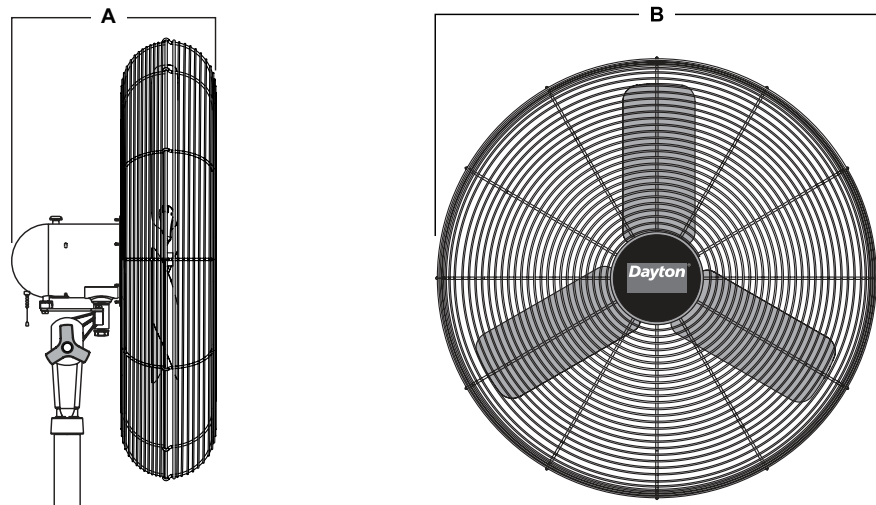

FRANÇAI

Osciller Dimensions et Spécifications

Model	Prop. Dia.	A	B	Volts	Hz	Vitesses	Lames	Accessoire montant
2RDZ6A	24"	20 1/4"	26 3/4"	120	60	3	3	Piédestal
2RDZ7A	30"	20 1/4"	33 3/8"	120	60	3	3	Piédestal

Model	Prop. Dia.	Moteur RPM	HP	Haut	CFM Milieu	Niveau bas	Aérer la Vitesse @ 20 Ft. (FPM)	Sones @ 0.0005P	Les Amplis opérants	Amplis pleins de Chargement
2RDZ6A	24"	1025/880/480	1/4	5030	4320	2280	500/350/220	7.7/5.7/1.8	2.0/1.6/0.6	3.5
2RDZ7A	30"	1010/860/530	1/4	7450	6090	3450	700/520/300	6.7/5.4/2.0	2.2/1.6/0.6	3.7



Dayton® 24" & 30" Quiet Design Oscillating Pedestal Fan

ENGLISH

LIMITED WARRANTY

DAYTON ONE-YEAR LIMITED WARRANTY. DAYTON® 2RDZ6A and 2RDZ7A, MODELS COVERED IN THIS MANUAL, ARE WARRANTED BY DAYTON ELECTRIC MFG. CO. (DAYTON) TO THE ORIGINAL USER AGAINST DEFECTS IN WORKMANSHIP OR MATERIALS UNDER NORMAL USE FOR ONE YEAR AFTER DATE OF PURCHASE. ANY PART WHICH IS DETERMINED TO BE DEFECTIVE IN MATERIAL OR WORKMANSHIP AND RETURNED TO AN AUTHORIZED SERVICE LOCATION, AS DAYTON DESIGNATES, SHIPPING COSTS PREPAID, WILL BE, AS THE EXCLUSIVE REMEDY, REPAIRED OR REPLACED AT DAYTON'S OPTION. FOR LIMITED WARRANTY CLAIM PROCEDURES, SEE "PROMPT DISPOSITION" BELOW. THIS LIMITED WARRANTY GIVES PURCHASERS SPECIFIC LEGAL RIGHTS WHICH VARY FROM JURISDICTION TO JURISDICTION.

LIMITATION OF LIABILITY. TO THE EXTENT ALLOWABLE UNDER APPLICABLE LAW, DAYTON'S LIABILITY FOR CONSEQUENTIAL AND INCIDENTAL DAMAGES IS EXPRESSLY DISCLAIMED. DAYTON'S LIABILITY IN ALL EVENTS IS LIMITED TO AND SHALL NOT EXCEED THE PURCHASE PRICE PAID.

WARRANTY DISCLAIMER. A DILIGENT EFFORT HAS BEEN MADE TO PROVIDE PRODUCT INFORMATION AND ILLUSTRATE THE PRODUCTS IN THIS LITERATURE ACCURATELY; HOWEVER, SUCH INFORMATION AND ILLUSTRATIONS ARE FOR THE SOLE PURPOSE OF IDENTIFICATION, AND DO NOT EXPRESS OR IMPLY A WARRANTY THAT THE PRODUCTS ARE MERCHANTABILITY, OR FIT FOR A PARTICULAR PURPOSE, OR THAT THE PRODUCTS WILL NECESSARILY CONFORM TO THE ILLUSTRATIONS OR DESCRIPTIONS. EXCEPT AS PROVIDED BELOW, NO WARRANTY OR AFFIRMATION OF FACT, EXPRESSED OR IMPLIED, OTHER THAN AS STATED IN THE "LIMITED WARRANTY" ABOVE IS MADE OR AUTHORIZED BY DAYTON.

Technical Advice and Recommendations, Disclaimer. Notwithstanding any past practice or dealings or trade custom, sales shall not include the furnishing or technical advice or assistance or system design. Dayton assumes no obligations or liability on account of any unauthorized recommendations, opinions or advice as to the choice, installation or use of products.

Product Suitability. Many jurisdictions have codes and regulations governing sales, construction, installation, and/or use of products for certain purposes, which may vary from those in neighboring areas. While attempts are made to assure that Dayton products comply with such codes, Dayton cannot guarantee compliance, and cannot be responsible for how the product is installed or used. Before purchase and use of a product, review the product applications, and all applicable national and local codes and regulations, and be sure that the product, installation, and use will comply with them.

Certain aspects of disclaimers are not applicable to consumer products; e.g., (a) some jurisdictions do not allow the exclusion or limitation of incidental or consequential damages, so the above limitation or exclusion may not apply to you; (b) also, some jurisdictions do not allow a limitation on how long an implied warranty lasts, consequently the above limitation may not apply to you; and (c) by law, during the period of this Limited Warranty, any implied warranties of implied merchantability or fitness for a particular purpose applicable to consumer products purchased by consumers, may not be excluded or otherwise disclaimed.

Prompt Disposition. A good faith effort will be made for prompt correction or other adjustment with respect to any product which proves to be defective within limited warranty. For any product believed to be defective within limited warranty, first write or call dealer from whom the product was purchased. Dealer will give additional directions. If unable to resolve satisfactorily, write to Dayton at address below, giving dealer's name, address, date, and number of dealer's invoice, and describing the nature of the defect. Title and risk of loss pass to buyer on delivery to common carrier. If product was damaged in transit to you, file claim with carrier.

Manufactured for Dayton Electric Mfg. Co., 5959 W. Howard St., Nilis, Illinois 60714-4014 U.S.A

Manufactured for Dayton Electric Mfg. Nilis, Illinois 60714 U.S.A



FAVOR DE LEER Y GUARDAR ESTAS INSTRUCCIONES. Léalas con cuidado antes de ensamblar, instalar, operar o darle servicio al producto descrito. Protéjase a sí mismo y a los demás al observar todas las advertencias de seguridad. El no acatar las instrucciones podría provocar una lesión personal o daños a la propiedad. Guarde las instrucciones como referencia futura.

Dayton® 24" & 30" Ventilador Oscilante de Pedestal de Diseño Silencioso

Descripción

Ha sido diseñado para enfriar el ambiente para los empleados en fábricas, almacenes, plantas de fabricación y garajes en donde existen condiciones húmedas y demandantes. Todos los cabezales del circulador cuentan con hélices de gran eficiencia resistentes a la corrosión con aspas de acero. Los cabezales del circulador utilizan un ajuste de inclinación vertical y de bloqueo del flujo direccional. Los alambres de protección son de acero recubierto negro resistente y cumplen con la norma 1910.212 de OSHA (apertura máxima de 1/2 pulg.) Todos los cabezales del circulador son oscilatorios y cubren un área de arco de 45° ó 90°.

Desempacado

1. Examine el producto en busca de daños que pudieran haber ocurrido durante el transporte.
2. Las reclamaciones por daños durante el envío deben remitirse a la empresa de transporte.
3. Verifique todos los pernos, tornillos, tornillos de fijación, etc. para ver si se soltaron durante el transporte. Vuelva a apretarlos como sea necesario.

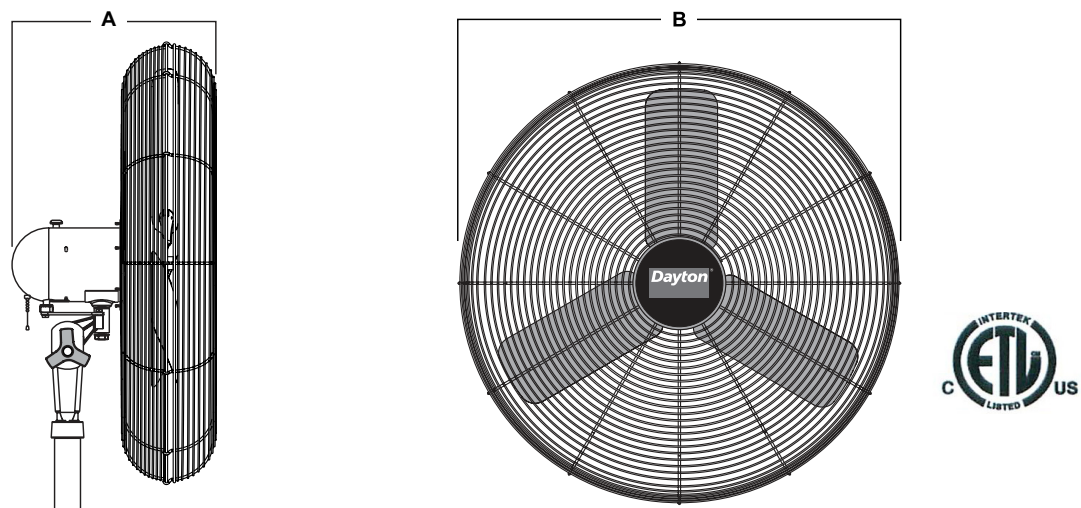

E
S
P
A
Ñ
O
L

Oscilando Dimensiones y Especificaciones

Modelo	Prop. Dia.	A	B	Voltios	Hz	Velocidad	Aspa	Accesorio creciente
2RDZ6A	24"	20 1/4"	26 3/4"	120	60	3	3	Pedestal
2RDZ7A	30"	20 1/4"	33 3/8"	120	60	3	3	Pedestal

Modelo	Prop. Dia.	Motor RPM	HP	Alto	CFM Med.	Baja	La Velocidad @ 20 Pies (FPM)	Sones @ 0.000SP	Operar Amperio	Carga llena Amperio
2RDZ6A	24"	1025/880/480	1/4	5030	4320	2280	500/350/220	7.7/5.7/1.8	2.0/1.6/0.6	3.5
2RDZ7A	30"	1010/860/530	1/4	7450	6090	3450	700/520/300	6.7/5.4/2.0	2.2/1.6/0.6	3.7



Dayton® 24" & 30" Ventilador Oscilante de Pedestal de Diseño Silencioso

GARANTÍA LIMITADA

E
S
P
A
Ñ
O
L

GARANTÍA LIMITADA DAYTON POR UN AÑO. LOS MODELOS DAYTON® 2RDZ6A y 2RDZ7A QUE SE CUBREN EN ESTE MANUAL, ESTÁN GARANTIZADOS POR DAYTON ELECTRIC MFG. CO. (DAYTON) PARA EL USUARIO ORIGINAL, CONTRA DEFECTOS DE MANO DE OBRA O MATERIALES BAJO UN USO NORMAL POR UN AÑO DESDE LA FECHA DE COMPRA. CUALQUIER PIEZA QUE SE ENCUENTRE DEFECTUOSA EN MATERIAL O MANO DE OBRA Y QUE SEA DEVUELTA A UN CENTRO AUTORIZADO DE SERVICIO QUE INDIQUE DAYTON, CON LOS GASTOS DE ENVÍO PAGADOS, SERÁ REEMPLAZADA O REPARADA A CRITERIO EXCLUSIVO DE DAYTON. PARA CONOCER LOS PROCEDIMIENTOS DE RECLAMOS DE GARANTÍAS LIMITADAS, CONSULTE LA SECCIÓN DE "SOLUCIÓN SIN NEGLIGENCIA" MÁS ABAJO. ESTA GARANTÍA LIMITADA LE OTORGA A LOS COMPRADORES DERECHOS LEGALES ESPECÍFICOS QUE PUEDEN VARIAR DE UNA JURISDICCIÓN A OTRA.

LÍMITE DE RESPONSABILIDAD. DE ACUERDO A LO PERMITIDO POR LAS LEYES CORRESPONDIENTES, LA RESPONSABILIDAD CIVIL DE DAYTON DEBIDO A DAÑOS SECUNDARIOS E INCIDENTALES QUEDAN DESCARTADAS EXPRESAMENTE. EN TODOS LOS CASOS, LA RESPONSABILIDAD CIVIL DE DAYTON ES LIMITADA Y EN NINGÚN CASO SERÁ MAYOR AL PRECIO PAGADO POR EL PRODUCTO.

RENUNCIA A LA GARANTÍA. SE HA HECHO TODO LO POSIBLE POR DESCRIBIR E ILUSTRAR LOS PRODUCTOS CON EXACTITUD EN ESTE MANUAL; SIN EMBARGO, ESTAS DESCRIPCIONES E ILUSTRACIONES SE OTORGAN CON EL SOLO PROPÓSITO DE IDENTIFICAR LOS PRODUCTOS Y DE NINGUNA MANERA EXPRESAN O IMPLICAN UNA GARANTÍA DE QUE LOS PRODUCTOS SON COMERCIABLES O APTOS PARA UN PROPÓSITO EN PARTICULAR, O QUE LOS PRODUCTOS NECESARIAMENTE SE AJUSTAN A LAS ILUSTRACIONES O DESCRIPCIONES. EXCEPTO POR LAS PROVISIONES DADAS EN ESTA GARANTÍA, DAYTON NO OTORGA NI AUTORIZA NINGUNA OTRA GARANTÍA NI AFIRMACIÓN DE HECHOS, EXPRESOS O IMPLÍCITOS, QUE NO SEAN LA "GARANTÍA LIMITADA" DESCRITA ANTERIORMENTE.

Consejos y Recomendaciones Técnicas, Descargo de Responsabilidad. Teniendo en cuenta las prácticas, tratos o costumbres comerciales del pasado, las ventas no deben incluir la instalación, consejos técnicos, asistencia o diseño de sistemas. Dayton no asume ninguna obligación o responsabilidad en relación a recomendaciones no autorizadas, opiniones o consejos en cuanto a las opciones, instalación o uso de los productos.

Uso adecuado del producto. Muchas jurisdicciones tienen códigos y regulaciones para las ventas, construcción, instalación y/o uso de productos con ciertos fines, que pueden variar en las áreas circunvecinas. Si bien se hace todo lo posible por garantizar que los productos Dayton cumplan con tales códigos, Dayton no puede garantizar el cumplimiento y no se hace responsable por la forma de instalación o uso del producto. Antes de la compra o uso del producto, revise las aplicaciones del producto, todos los códigos y reglamentos nacionales y locales aplicables y cerciórese de que el producto, la instalación y el uso cumplirán con los mismos.

Ciertos aspectos de la renuncia a garantías no se aplican a productos para el consumidor; por ejemplo, (a) ciertas jurisdicciones no permiten la exclusión o limitación de las consecuencias por daños, por lo tanto tales limitaciones o exclusiones podrían no corresponder en su caso; (b) igualmente, ciertas jurisdicciones no permiten límites en la duración de las garantías y por lo tanto es posible que no correspondan en su caso; y (c) según la ley, durante el período de vigencia de esta garantía limitada, las garantías implícitas o relativas a la comerciabilidad o aptitud para un fin particular que se aplican a los productos de consumo, podrían no excluirse ni rechazarse de otra manera.

Solución sin negligencia. De buena fe, se hará todo lo posible por resolver los casos o realizar ajustes por productos bajo garantía que estén defectuosos lo más pronto posible. Si piensa que su producto tiene algún defecto cubierto bajo esta garantía, diríjase por escrito o por teléfono al distribuidor autorizado donde lo compró. El distribuidor le dará instrucciones adicionales. Si no logra resolver el problema satisfactoriamente, diríjase directamente por escrito a Dayton a la dirección que se indica abajo con la siguiente información: nombre del distribuidor, dirección del mismo, fecha y número de la factura del distribuidor y una descripción del defecto. El título de propiedad y los riesgos pasan al comprador después de la entrega por la empresa de transporte. Si el daño ocurrió durante el transporte, presente un reclamo con la empresa de transporte.

Fabricado para Dayton Electric Mfg. Co., 5959 W. Howard St., Niles, Illinois 60714-4014 EE.UU.

Fabricado para Dayton Electric Mfg. Co., Howard Niles, Illinois 60714-4014 EE.UU



Para piezas de repuesto, llame al 1-800-323-0620.

Favor de proveer la información siguiente:

- Número de modelo
- Número de serie (de haberlo)
- Descripción y número de piezas tal y como se muestran en la lista de piezas

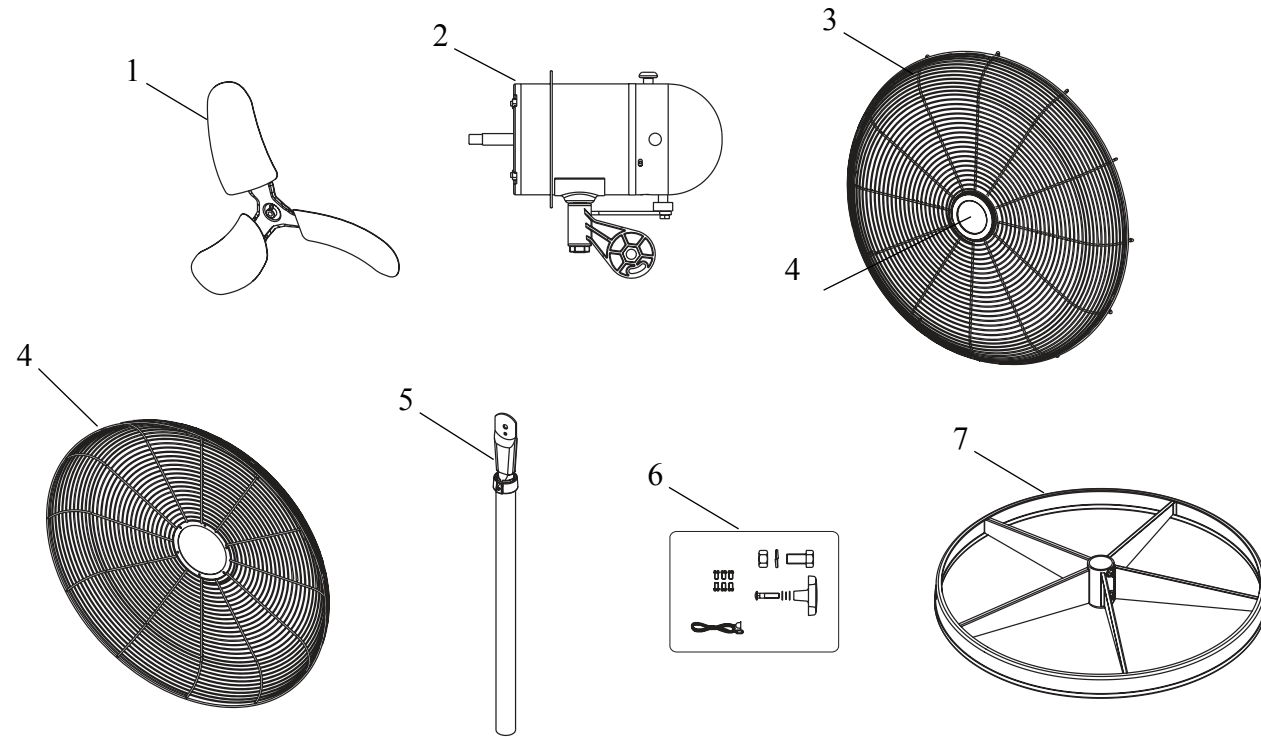

Las Partes de la reparación Listan para 24" & 30" Ventilador Oscilante de Pedestal de Diseño Silencioso

Ref. No.	Descripción	Números de piezas para los modelos		Cant.
		2RDZ6A (24")	2RDZ7A (30")	
1	Aspa	5081015BKB	5082036BK	1
2	Motor	02030260	02030260	1
3	Parrilla anterior c/ornamento	5097030	5097145	1
4	Parrilla Posterior	5097022BK	5097012BK	1
5	Ensamblado de columna c/tornillo de fijación	5062235B	5062235B	1
6	Bolsa de hardware	05098022	05098022	1
7	Base	05060055BK	05060055BK	1

Dayton® 24" & 30" Ventilador Oscilante de Pedestal de Diseño Silencioso



ADVERTENCIA



Lea todas las instrucciones antes de usar este Ventilador.



INSTRUCCIONES IMPORTANTES DE SEGURIDAD

Quando use este ventilador, se deben de seguir las siguientes advertencias y precauciones para reducir el riesgo de incendio, descargas eléctricas y lesiones:

ADVERTENCIA

PARA REDUCIR EL RIESGO DE INCENDIOS, DESCARGAS ELÉCTRICAS SIEMPRE SIGA LAS SIGUIENTES INSTRUCCIONES Y ADVERTENCIAS:



NO utilice este ventilador para ventilar las zonas donde se usen, almacenen o estén presentes líquidos o vapores inflamables, incluidos pinturas, gasolina, barnices, disolventes o productos de acabado para pisos. ¡SIEMPRE lea y siga todas las advertencias e instrucciones descritas en los envases de estos productos!

SIEMPRE asegúrese de que el enchufe encaje bien en el tomacorriente. Cuando los enchufes no encajan bien en el tomacorriente, pueden deslizarse un poco y crear una mala conexión. Esto puede causar que los tomacorrientes se sobrecalienten y crear un riesgo de incendio potencial. Un electricista calificado debe cambiar los tomacorrientes que se encuentren en esta condición.



SIEMPRE desenchufe el cable de corriente cuando realice mantenimiento, limpie o mueva el ventilador. NO use el interruptor ENCENDIDO/APAGADO (ON/OFF) como el único medio para desconectar de la electricidad. NUNCA deje a los niños sin supervisión cuando el ventilador esté encendido o conectado. SIEMPRE apague y desenchufe el ventilador cuando no esté en uso.

ASEGURESE que la fuente de energía para el ventilador sea de 120 Vca. NO enchufe el ventilador en una fuente de energía de 240 Vca ni en ninguna otra fuente de energía que no sea la indicada.



De existir un receptáculo de pared de dos espigas, deberá reemplazarse por uno de tres espigas debidamente puesto a tierra e instalado de conformidad con el Código Nacional de Electricidad y todos los códigos y ordenanzas locales aplicables. El trabajo deberá hacerlo un electricista calificado, utilizando exclusivamente alambre de cobre.

ADVERTENCIA: ESTE ENCHUFE ES UNA MEDIDA DE SEGURIDAD. PARA REDUCIR EL RIESGO DE INCENDIO, CHOQUE ELÉCTRICO Y LESIONES PERSONALES, NO quite, ni reemplace, ni repare o altere el enchufe que se provee originalmente. Si el ventilador no funciona correctamente, puede deberse al dispositivo de seguridad incorporado en este enchufe. CONTACTE SU DISTRIBUIDOR DE GRAINGER.



NO UTILICE UN ADAPTADOR DE TRES A DOS CLAVIJAS. LA CONEXIÓN INDEBIDA PODRÍA CREAR EL RIESGO DE SER ELECTROCUTADO. EL USO DE TALES ADAPTADORES NO ESTÁ PERMITIDO EN CANADÁ.DEVICES.

REDUZCA EL RIESGO DE INCENDIO O CHOQUE ELÉCTRICO - NO USE ESTE VENTILADOR CON DISPOSITIVOS DE CONTROL DE VELOCIDAD DE ESTADO SÓLIDO.



PRECAUCIÓN: DEBIDO AL TAMAÑO Y PESO DE ESTE VENTILADOR, CERCÍORSE DE QUE TODAS LAS PIEZAS ESTÉN COMPLETAMENTE ENSAMBLADAS DE ACUERDO A LAS INSTRUCCIONES. EL NO HACERLO PUEDE PROVOCAR QUE SE DESARME EL VENTILADOR DURANTE EL FUNCIONAMIENTO Y QUE PROVOQUE LESIONES PERSONALES.



SOLO PARA RESIDENTES DE CALIFORNIA:

ADVERTENCIA: Este producto puede exponerle a un producto químico [o productos químicos] conocido(s) por el Estado de California como causante de cáncer.

ADVERTENCIA: Este producto puede exponerle a un producto químico [o productos químicos] conocido(s) por el Estado de California como causante de toxicidad reproductiva.



PRECAUCIÓN

- EVITE el uso de cables de extensión, enchufes múltiples, triples, ambientadores eléctricos u otro dispositivo conectado por cables, ya que estos dispositivos pueden sobrecalentarse y causar un riesgo de incendio.
- NO coloque los cables de alimentación debajo de alfombras, tapetes o muebles. Esto puede dañar el cable o causar que se sobrecaliente y originar un riesgo de incendio.
- SIEMPRE colocar el ventilador en una superficie estable, plana y nivelada mientras esté funcionando para evitar que el ventilador se caiga.
- NUNCA inserte ni permita que introduzcan los dedos u objetos en las aberturas de la parrilla del ventilador mientras este esté en funcionamiento, ya que el ventilador puede dañarse o malograrse.
- NO bloquee, cubra ni obstruya el flujo de aire hacia o desde el ventilador mientras esté en funcionamiento.
- NO utilice este ventilador al aire libre o cerca del agua o lugares húmedos como bañeras, piscinas o jacuzzis. El uso de este ventilador en un lugar húmedo puede provocar una descarga eléctrica.
- NO cubra el cable de corriente con tapetes, alfombras estrechas o artículos de coberturas similares. No coloque el cable de corriente debajo de muebles o artefactos. Coloque el cable de corriente lejos del tráfico de la habitación, donde las personas no se tropiecen con éste.
- NUNCA use un solo cable de extensión para hacer funcionar más de un ventilador u otro aparato eléctrico.
- NO use este ventilador si es que se ha dañado o si no funciona adecuadamente.
- ESTE VENTILADOR NO CUMPLE CON LOS REQUERIMIENTOS DEL ARTÍCULO 547-7 (2008) DEL NEC. Este ventilador no es adecuado para su uso en instalaciones agrícolas, incluyendo las áreas donde el ganado, aves de corral u otros animales están encerrados. Consulte el Artículo 547-7 (2008) del Código Eléctrico Nacional (NEC) o los códigos o normas locales o estatales aplicables, relacionados con los requerimientos eléctricos para las instalaciones de agricultura.
- ESTE ARTEFACTO NO CUMPLE CON LOS REQUISITOS DEL ARTÍCULO 500 DEL NATIONAL ELECTRICAL CODE (Código Eléctrico Nacional) 2008. Este ventilador no es adecuado para uso en lugares peligrosos. Consulte el Artículo 500 del Código Eléctrico Nacional (NEC) o LOS CÓDIGOS O NORMAS LOCALES O ESTATALES APLICABLES, RELACIONADOS CON LOS REQUERIMIENTOS ELÉCTRICOS PARA LOS SITIOS PELIGROSOS.

CONSERVE ESTAS INSTRUCCIONES

Dayton®

ENSAMBLADO DE LA COLUMNA Y EL MOTOR

Ubique la bolsa de accesorios del motor para ensamblar el conjunto de la columna y el motor.

1. Coloque la sección plana en el tubo superior de la columna, junto al cuello del motor. Alinee el orificio de 1/2 pulg. de diámetro en la sección plana del tubo superior de la columna con el orificio de 1/2 pulg. de diámetro en el motor. **(Figura 1)**
2. Instale el perno hexagonal de 1/2 X 1 pulg. (cabeza de 3/4 pulg.) a través del cuello del motor y el tubo superior. Coloque la arandela hendida de retención de 1/2 pulg. de diámetro y luego la tuerca hexagonal de 1/2 pulg. de diámetro (cabeza de 3/4 pulg.) y apriete firmemente con una llave ajustable. **(Figura 1)**
3. En el mismo costado del cuello del motor, instale un perno de carrocería 1/4-20 X 1 5/8 pulg. a través de la ranura en forma de arco del cuello del motor y en el orificio en el tubo superior de la columna. **(Figura 1)**
Para fijar: Coloque una arandela plana de 1/4 pulg., una arandela de retención de dientes internos de 1/4 pulg., una segunda arandela plana de 1/4 pulg. y enseguida apriete la perilla ajustable sobre el roscado restante.
4. Si lo desea, fije el cordón de tiro al interruptor de velocidad del motor.

Ensamblado de la columna/motor en la base



Figura 1

ENSAMBLADO DE LA COLUMNA/MOTOR EN LA BASE

1. Coloque el conjunto de la columna y el motor sobre el piso a un lado de la base. Incline el extremo del conjunto de la base. Tome el tubo inferior de la columna e insértelo en la brida de montaje. **(Figura 2)**
2. Afloje los dos (2) pernos de cabeza hexagonal Allen 3/8-16 X 3/8 pulg. en la brida de montaje. De esta manera se asienta la columna en la parte inferior de la base después de colocar el ventilador en posición vertical.
3. Incline las piezas ensambladas hasta la posición vertical. **CERCIÓRESE DE QUE LOS PERNOS EN LA COLUMNA Y EL MOTOR ESTÉN APRETADOS ANTES DE COLOCAR EL VENTILADOR EN POSICIÓN VERTICAL.**
4. Apriete los dos (2) pernos de cabeza hexagonal Allen 3/8-16 X 3/8 pulg. en la brida de montaje.

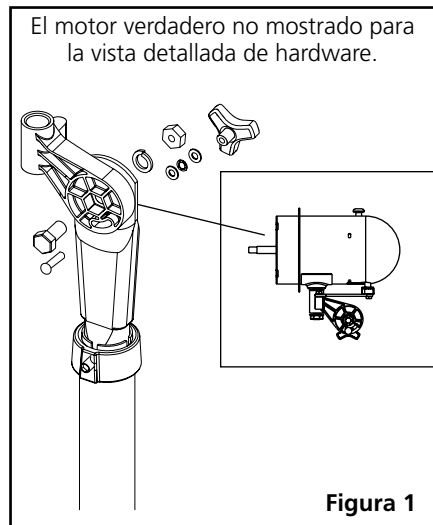

Figura 2

ENSAMBLADO DE LA PARRILLA Y LAS ASPAS

Ubique las partes restantes de la bolsa de accesorios del motor para ensamblar las parrillas y las aspas del motor.

1. Instale la parrilla posterior en el motor, alineando los seis orificios de la parrilla con los seis orificios roscados de la brida de montaje del motor. Instale seis (6) tornillos hexagonales 10-32 X 5/16 pulg. a través de la parrilla posterior en la brida de montaje de la parrilla. Apriete firmemente los seis (6) tornillos. **(Figura 3)**
2. Empuje las aspas del ventilador en el eje del motor, centrando el cubo mirando hacia fuera del motor, hasta que se detengan en contacto con el eje (Diagrama A). Alinee el perno de cabeza cuadrada con la parte plana del eje del motor. **APRIETE MUY FIRMEMENTE CON UNA LLAVE AJUSTABLE.** El no apretar el perno de manera segura podría ocasionar daños al ventilador o lesiones personales.
3. Sostenga la parrilla anterior de manera que el nombre, que se encuentra en la parte media, quede ubicado con el lado correcto hacia arriba y de forma nivelada hacia los lados. Empezando por la parte superior: Fije la parrilla anterior a la posterior deslizando los ganchos de alambre en la parrilla anterior sobre los anillos periféricos de la parrilla posterior. **(Figura 4 / Detalle A).** Los ganchos en la parte más baja, requerirán que se utilice un destornillador de cabeza plana para terminar el ensamblado. Póngase de pie detrás del ventilador. Deslice la parte plana del destornillador entre las parrillas anterior y posterior, cerca de uno de los ganchos sin fijar. **(Figura 4 / Detalle B).** Tire del mango del destornillador hacia arriba, hacia la parrilla posterior. Deslice el gancho de la parrilla anterior sobre el anillo periférico de la parrilla posterior empujándolo. Repita el procedimiento con los demás ganchos.

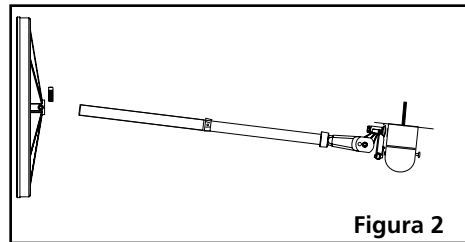
PRECAUCIÓN: NO DOBLE LOS ALAMBRES DE LA PARRILLA ANTERIOR O POSTERIOR.

ENSAMBLADO DE LA PARRILLA Y LAS ASPAS



Figura 3



Diagrama A

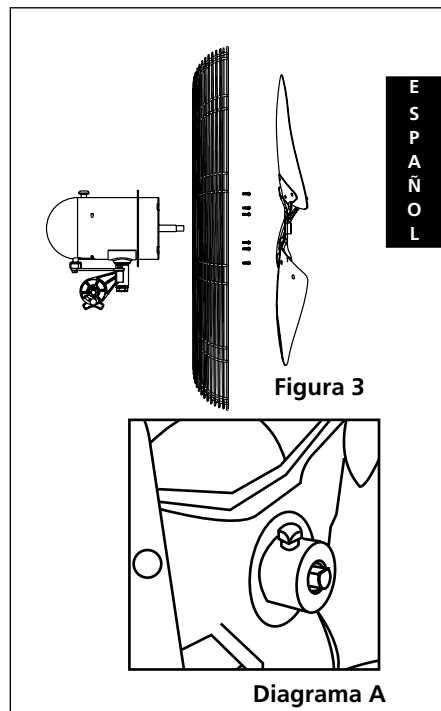

Figura 4

Detalle A

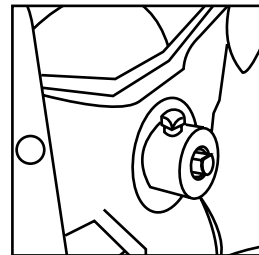
Detalle B

INSTRUCCIONES DE FUNCIONAMIENTO

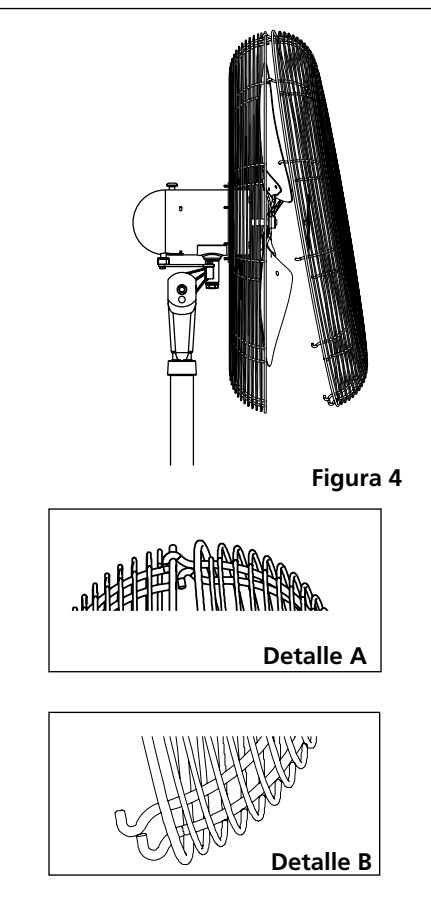
1. **PARA PONER A FUNCIONAR:** Enchufe el cable eléctrico en un tomacorriente conectado a tierra de 120 V, 60 Hz. Elija la velocidad de funcionamiento que desee y tire del cordón en la parte posterior del motor:
Primer jalón: Alta
Segundo jalón: Media
Tercer jalón: Baja
Cuarto jalón: APAGADO

NOTA: ESTE VENTILADOR ES MUY PESADO.

El no sujetar de manera segura el ensamblado del cabezal al ajustar el ángulo del mismo podría ocasionar lesiones personales.

2. **PARA AJUSTAR EL ÁNGULO DEL CABEZAL:** Sosteniendo el cabezal firmemente, afloje la perilla que se encuentra debajo del motor (gírela en sentido contrario a las manecillas del reloj). Incline el cabezal hasta la posición deseada y vuelva a apretar **FIRMEMENTE** la perilla debajo del motor.

EN LOS MODELOS OSCILATORIOS:

3. **OSCILACIÓN:** Oprima la perilla de oscilación en el alojamiento del motor para que el cabezal del ventilador se mueva de lado a lado. **NOTA PARA LOS MODELOS OSCILATORIOS: EL VENTILADOR SE ENVÍA CON UN ÁNGULO DE OSCILACIÓN DE 90°. SI DESEA UN ÁNGULO DE OSCILACIÓN DE 45°, CONECTE EL ESLABÓN DE OSCILACIÓN EN EL PRIMER ORIFICIO DEL ENGRANAJE DE LEVAS. (Diagrama A)**

NOTA: Si el cabezal del ventilador necesita un ángulo menor de 10°, se recomienda utilizar la función oscilatoria de 45°. Si no se ajusta de esta manera, es probable que se acorte la vida útil de la transmisión del ventilador.

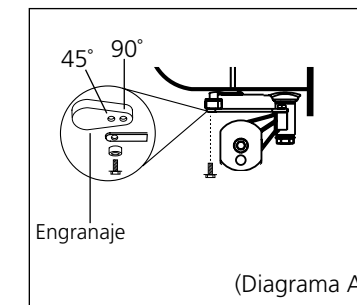
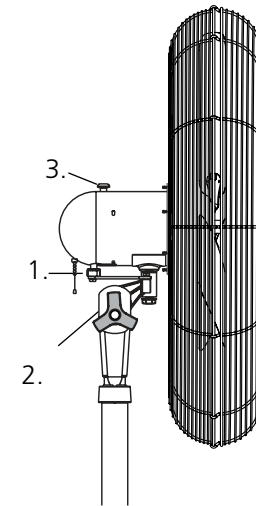

(Diagrama A)

MANTENIMIENTO

ADVERTENCIA: DESCONECTE SIEMPRE EL CABLE ELÉCTRICO ANTES DE DARLE SERVICIO O MOVER EL VENTILADOR. ADVERTENCIA: ¡NO SUMERJA EL VENTILADOR EN AGUA!

LIMPIEZA: Utilice un paño suave y una solución jabonosa suave, por ejemplo, detergente líquido para platos. Seque completamente las piezas antes de volver a conectar a la corriente eléctrica.

PRECAUCIÓN: No utilice gasolina, bencina, solventes, limpiadores agresivos, etc. ya que pueden dañar el ventilador. **NUNCA** utilice **ALCOHOL NI SOLVENTES.**

SERVICIO: Todos los demás servicios, con excepción del mantenimiento y cuidados generales por parte del usuario, deben ser realizados por un representante de servicio autorizado.

LUBRICACIÓN: Los rodamientos de precisión del motor vienen sellados de por vida desde la fábrica y no requieren lubricación.

ALMACENAMIENTO: Guarde el ventilador junto con estas instrucciones en un lugar limpio y seco.

DISPOSICIÓN: Los materiales de empaque de cartón corrugado son reciclables. Para desechar este producto de manera ecológicamente responsable, comuníquese con su proveedor de servicio de desechos local.

MANTENIMIENTO PREVENTIVO: Verifique ocasionalmente los pernos del eslabón oscilatorio (2) y apriete como sea necesario.